

車種
電動車いす

運転免許は
不要です

電動リクライニング・ティルト式
普通型電動車いす
イマセン Light6

6.0Km/h車

屋内・屋外どちらでも
ご利用いただけます

●シートカラーが選べます※1

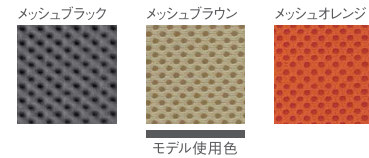

メーカー標準仕様

●電動リクライニング機構



背もたれの角度を自在に調整可能です。
ゆったりくつろぎたい時にご利用下さい。
(リクライニング角度90°~160°)

●電動ティルト機構



座面角度を変えることが可能です。
おしり、太ももにかかる体重を背中
や腰に分散させることができます。
(ティルト角度-3°~30°)

●移送車固定部



移送車の固定用フックが車いす
左右と後部に固定できます。

●背シート張り調整機能

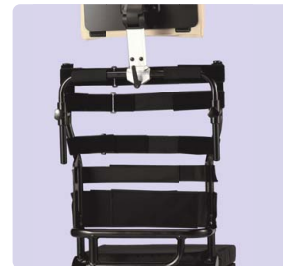

バックサポートの内側に使用条件
やお好みに合わせて張り具合が
自由に調整できるインナーベルト
を装備。常に快適な座位の保持が
可能になります。

メーカー標準仕様

●操作ボックス



表示パネルは選択速度をデジタル
表示。バッテリー残量メータは高輝度
LEDを使用しています。また、照度
センサーにより周りの明るさに合わせ
て自動で見やすい明るさになります。

●アームサポート高さ調整機能



6段階(15mm間隔)の高さ調整
機能により、体型や使用条件に合
わせた最適なポジションを選択出来
ます。

●Light6車両寸法図 [単位:mm]

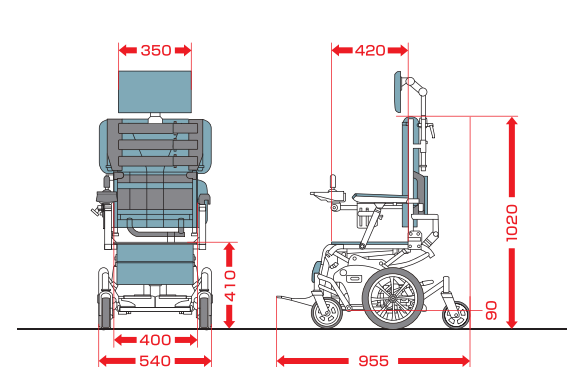

●特注対応は受け付けておりません。



お問い合わせ
株式会社今仙技術研究所 営業部 担当:石田(いしだ)

TEL:058-379-2744 www.imasengiken.co.jp

折り畳み式電動車いす(手動兼用型)
イマセン デイリープラス

6.0Km/h車

屋内・屋外どちらでも
ご利用いただけます

●シートカラーが選べます※1



24時間テレビ特別仕様

●介助者用操作ボックス



坂道などでの介助者の負担を
軽減します。前進速度は1.0km/h
から4.5km/hまで調整可能です。

●ヘッドライト(LED)

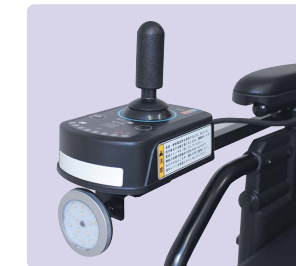

ボタンスイッチ1つでライトの点灯、
消灯の切り替えができます。

メーカー標準仕様

●高性能バッテリー搭載で
走行距離18km実現



1回の充電での走行距離は18km、
バッテリーはワンタッチで着脱で
きます。また充電はバッテリーを搭載
したままでも可能です。

●電磁ブレーキ・転倒防止バー



電磁ブレーキ機能により、レバーか
ら手を離すと自動停止しますので
安心です。転倒防止バーは簡単に
収納でき、収納時には電動走行でき
ない安全装置を装備しています。

メーカー標準仕様

●操作ボックス



表示パネルは選択速度をデジタル
表示。バッテリー残量メータは、高輝度
LEDを使用し見やすく、明るさも2
段階で自動切り替えます。また、
レバーの操作力の調整が可能です。

●折り畳み幅40cmの
コンパクトサイズ



保管の際にも場所を取りません。

●デイリープラス車両寸法図 [単位:mm]

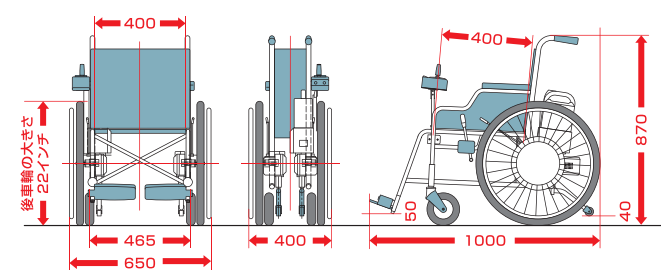

ご使用に際して、ご確認いただきたいこと

- 電動車いすは道路交通法上、身体障害者用の車いすとして、歩行者と同等の取り扱いとなります。歩行者の交通ルールやマナーをお守りください。
- 特注対応は受け付けておりません。

※1 印刷インキの性質上、実際の色とは異なって見える場合があります。

仕様、装備等は24時間テレビチャリティー委員会指定のものです。※本仕様は予告なく変更することがあります。※掲載車両は2020年3月現在の車両です。